

Л Ь В О В С К И Й
С О В Е Т Н А Р О Д Н О Г О Х О З Я Й С Т В А У К Р А И Н С К О Й С С Р

MOPEDMUSEUM.RU

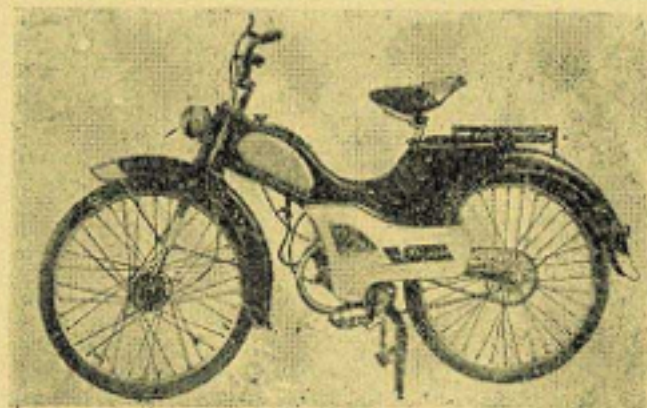

МОТОВЕЛОСИПЕД МВ-042

К Р А Т К А Я И Н С Т Р У К Ц И Я
П О У Х О Д У И Э К С П Л У А Т А Ц И И

Л Ь В О В С К И Й З А В О Д
М О Т О В Е Л О С И П Е Д О В

У С С Р
С О В Е Т Н А Р О Д Н О Г О Х О З Я И Т В А Л Ъ В О В С К О Г О Э К О Н О М И Ч Е С К О Г О
А Д М И Н И С Т Р А Т И В Н О Г О Р А Й О Н А

Л Ъ В О В С К И Й З А В О Д М О Т О В Е Л О С И П Е Д О В

М О Т О В Е Л О С И П Е Д М В - 0 4 2

К Р А Т К А Я И Н С Т Р У К Ц И Я П О У Х О Д У И Э К С П Л У А Т А Ц И И

Л Ъ В О В
1 9 6 5 г.

ВНИМАНИЮ ВЛАДЕЛЬЦЕВ МОТОВЕЛОСИПЕДОВ

К каждому выпускаемому мотовелосипеду модели МВ-042 завод прилагает:

1. Паспорт и рекламационные талоны на мотовелосипед.
2. Паспорт на двигатель.
3. Инструкцию по уходу и эксплуатации мотовелосипеда и двигателя.
4. Инструмент и принадлежности.

При продаже мотовелосипеда торгующая организация обязана проставить на паспортах и талонах дату продажи и штамп магазина.

Гарантийный срок исправной работы мотовелосипеда (за исключением двигателя) при правильной эксплуатации устанавливается на один год со дня продажи мотовелосипеда. Обмен деталей и узлов, пришедших в негодность до окончания гарантийного срока по вине завода, производится бесплатно, при условии присылки на завод деталей и одного гарантийного талона. В случае поломки рамы, — паспорт с талоном и поломанную раму. Качество двигателя гарантируется заводом-изготовителем. В случае выхода из строя двигателя или отдельных деталей ранее срока, надлежит обращаться в мастерские гарантийного ремонта, адрес которых указан в инструкции на двигатель Д-5.

Завод оставляет за собой право вносить изменения в конструкции указанных в настоящем руководстве узлов и деталей, поскольку работа по их совершенствованию ведется непрерывно.

Розничной продажи мотовелосипедов и деталей завод не производит.

Запасные части можно приобрести в специализированных магазинах.

Письма с замечаниями, предложениями и посылки просим адресовать:

г. Львов, ул. Городецкая, 194, завод «МОТОВЕЛОСИПЕДОВ». ОТК.

УВАЖАЕМЫЙ ТОВАРИЩ!

Вы только что приобрели мотовелосипед. Большой коллектив конструкторов, рабочих разных специальностей вложил свой труд для того, чтобы сделать его удобным и надежным средством передвижения.

Пользуясь мотовелосипедом, Вам необходимо соблюдать следующие правила:

1. Езда на мотовелосипедах по улицам городов и автомобильным дорогам разрешается лицам не моложе 16 лет. Обучать и обучаться езде на улицах и дорогах запрещается.

2. Не разрешается ездить на мотовелосипеде:

а) без звонка, с ненадежным тормозом, а в темное время суток, кроме того, без зажженной фары спереди и красного отражателя света сзади;

б) по тротуарам и пешеходным дорожкам садов, парков и бульваров;

в) не держать за руль руками, вперегонки, в нетрезвом состоянии, держась за движущиеся транспортные средства.

3. Запрещается перевозить на мотовелосипеде:

а) предметы, которые могут помешать управлению им или выступают более чем на 0,5 м вправо или влево;

б) людей (в том числе детей), если мотовелосипед не имеет специальной коляски.

4. Движение на мотовелосипедах разрешается только в один ряд и на расстоянии не более 1 м от тротуара или обочины дороги.

Кратковременный выезд за пределы указанной полосы допускается лишь для обгона или объезда препятствий, с соблюдением необходимой осторожности. Поворачивать налево или разворачиваться для движения в обратном направлении на улицах (дорогах) и перекрестках не разрешается. При необходимости повернуть налево или развернуться нужно сойти с мотовелосипеда и вести его руками: в городах — рядом с пешеходным переходом, а на дорогах — в местах, где наиболее безопасно, соблюдая правила, установленные для пешеходов.

Не забывайте, что мотовелосипед становится надежным другом, источником удовольствия лишь при условии добросовестного соблюдения этих правил. Пренебрежение этими правилами может привести Вас и окружающих к несчастью.

Надеемся, что Вы не оставите без внимания наш дружеский совет.

Желаем Вам проехать много тысяч радостных километров на Вашем мотовелосипеде.

ВВЕДЕНИЕ

Долговечная и безотказная работа мотовелосипеда обеспечена только при внимательном уходе, умелом управлении и соблюдении правил эксплуатации, изложенных в инструкциях.

Без особой необходимости не следует разбирать узлы двигателя и мотовелосипеда, так как ненужная разборка и сборка могут нарушить правильное взаимодействие деталей и вызвать преждевременный износ.

ТЕХНИЧЕСКАЯ ХАРАКТЕРИСТИКА МОТОВЕЛОСИПЕДА

База мотовелосипеда	1130 мм
Низшая точка	150 мм

Габаритные размеры

Длина	1840 мм
Ширина	560 мм
Высота	980 мм
Вес (сухой)	35 кг
Грузоподъемность	до 100 кг
Максимальная скорость	до 40 км/час
Эксплуатационный расход топлива на 100 км пути при скорости 25÷30 км/час	2,0 л.

Двигатель

Тип двигателя	двухтактный с кривошипно-камерной продувкой, модель Д-5
Расположение цилиндра	наклон вперед 14°30' от вертикали
Число цилиндров	1
Диаметр цилиндра	38 мм
Ход поршня	40 мм
Рабочий объем цилиндра	45 см ³
Степень сжатия	6,0
Направление вращения коленчатого вала	по часовой стрелке, смотря со стороны магнето.
Мощность двигателя при 4500 об/мин	$1,2 \pm 0,2$ л. с.
Обороты холостого хода	не более 2600 об/мин.
Охлаждение	воздушное
Вес двигателя	6 кг

Система питания

Емкость топливного бака		2,7—2,8 л.
Тип карбюратора	ползавковый К-34	
Топливо	смесь бензина с маслом в соотношении 20:1	
Тип воздухоочистителя	сетчатый	

Электрооборудование

Система зажигания	от магнето	
Зазор в контактах прерывателя магнето	0,3—0,4 мм	
Опережение зажигания	постоянное 3,2—3,5 мм, не доходя до первой мертвой точки	
Свеча (M14×1,25)	A11Y	
Зазор между электродами свечи Генератора Г-412	0,5—0,6 мм	
Сигнал	постоянного тока 6 в, с приводом от заднего колеса.	
Освещение	звонок велосипедный велосипедная фара ФГ-15	

Силовая передача

Сцепление	фрикционное, двухдисковое, полусухое.	
Моторная и ножная — передачи на заднее колесо	втулочно-роликовой цепью 12,7×7,8	
Передаточное отношение ножного привода		1,79:1
Передаточное отношение от коленчатого вала к ведущей звездочке		4,2:1
Передаточное отношение моторного привода		4,1:1

Ходовая часть

Рама	штампованная, сварная, П-образного профиля.	
Руль	поворотный, изогнутый в разных плоскостях.	
Подвеска переднего колеса	телескопическая вилка с пружинным амортизатором. Ход колеса — 40 мм.	
Подвеска заднего колеса	качающаяся вилка с центральным пружинным амортизатором. Ход колеса — 50 мм.	
Седло	полумягкое с пружинным амортизатором.	
Размер шин		665×48
Давление в шинах		2 атм
Тормоза		
а) переднего колеса	колодочный	
б) заднего колеса	тормозная втулка типа «Торпедо»	

НАСТАВЛЕНИЕ ПО ЭКСПЛУАТАЦИИ

Подготовка к выезду

Перед выездом необходимо произвести наружный осмотр мотовелосипеда, чтобы убедиться в его исправности, а также проверить надежность закрепления всех болтов и соединений. Особое внимание следует обращать на закрепление переднего и заднего колес, двигателя, крепления руля, седла, каретки и педалей. При этом следует помнить, что левая ось педали и правая чашка каретки имеют левую резьбу.

Необходимо проверить состояние шин, надежность торможения, натяжение цепей, отсутствие люфтов в подшипниках передней вилки, каретки, педалях, биение ободьев колес и устранить замеченные ненормальности.

Проверить наличие в баке топлива; при необходимости дополнить бак горючим. При заправке соблюдать чистоту, т. к. грязь, ворсинки и др. посторонние примеси, попавшие с топливом в бак, могут засорить проходное отверстие бензокраника, карбюратора и явиться вынужденной причиной остановки в пути.

Топливную смесь для двигателя необходимо приготовить из 20 частей автобензина А-72 или А-66, А-74 и одной части автола АКЗп-10 летом и АКЗп-6 зимой. Допускается применять масла с присадками: АКп-9,5 летом и АСп-5 зимой.

При пробеге первых 500 км топливную смесь готовить из 15 частей бензина и одной части автола.

Топливная смесь должна быть обязательно однородной. В целях получения однородной топливной смеси последнюю необходимо приготовить в отдельном чистом сосуде, тщательно перемешать и залить в бачок.

При заправке необходимо следить, чтобы краник топливного бачка был закрыт. В случае невозможности заблаговременно приготовить топливную смесь, необходимо поступить следующим образом: сначала залить в бачок бензин, а затем постепенно заливать малыми дозами в бачок автола, перемешивая бензин с автолом чистой палочкой.

Не допускается вливание сразу всего потребного количества автола, т. к. не будет достигнуто необходимого перемешивания бензина с автолом.

Во всех случаях заливку в бачок следует производить через воронку с мелкой сеткой.

При заправке не курить и не допускать переливания топлива.

При работе с этиллированным бензином нужно соблюдать особую осторожность, не допускать течи, испарения бензина

в помещении, не мыть руки бензином — ввиду ядовитого свойства этиллированного бензина.

Езда на чистом бензине без смеси с автолом приводит к выходу из строя двигателя и категорически воспрещается.

Проверить давление в шинах, и если нужно, подкачать их. Давление считается достаточным, если при сидящем езде вдавливание шины колеса составляет около 6 мм. Сильно накачанная шина вызовет излишнюю тряску мотовелосипеда.

Запуск двигателя

Запуск двигателя производить в такой последовательности:

1. Закрыть окна воздухоочистителя — зимой.

2. Открыть кран топливного бака.

3. Выключить сцепление, поставив рычаг управления сцепления на защелку.

4. Сесть на мотовелосипед, разогнать его при помощи педалей и плавно, но быстро включить сцепление (освободив от фиксатора рычаг управления сцеплением), одновременно увеличить подачу топлива, повернув ручку газа «на себя».

Если двигатель начал работать, корпус воздухоочистителя повернуть до открытия окон. В холодное время, после запуска двигатель прогреть на малых оборотах в течение 1—2 минут при закрытом воздухоочистителе.

При запуске в теплое время и прогретого двигателя не следует закрывать окон воздухоочистителя.

Если двигатель не запускается, необходимо проверить поступление горючего в карбюратор, состояние запальной свечи (на электроде свечи не должно быть капель топлива или нагара) и исправность цепи зажигания. Для этого необходимо установить мотовелосипед на подставку и, положив свечу резьбовой частью на цилиндр, повернуть вручную педалями двигатель при включенной муфте сцепления. При этом между электродами свечи должна проскакивать искра.

Правила вождения

Управление двигателем при езде заключается в регулировании водителем желаемой скорости передвижения путем поворота ручки управления дроссельной заслонки.

При повороте ручки «на себя» скорость мотовелосипеда увеличивается за счет поступления в цилиндр большего количества горючей смеси, а при повороте «от себя» скорость уменьшается.

Включение и выключение сцепления следует производить плавно.

При кратковременной остановке мотовелосипеда необходимо выключать сцепление и перевести двигатель на обороты холостого хода.

Дальнейшее движение мотовелосипеда начинать педалями, а затем, плавно отпуская ручку сцепления и прибавляя газ, прекратить вращение педалями.

Не допускается езда без воздухоочистителя.

Не рекомендуется длительная езда (более 10 минут) при полностью открытой дроссельной заслонке.

Наиболее экономичный режим работы двигателя соответствует скорости 20÷25 км/час.

Торможение и остановка

Остановку мотовелосипеда в конце педзки или при переходе на ножной привод производят следующим образом.

1. Повернуть ручку дроссельной заслонки «от себя» до достижения минимально устойчивых оборотов двигателя и выключить муфту сцепления.

2. Затормозить мотовелосипед при помощи педалей и ручного тормоза и остановить двигатель плавным включением муфты сцепления.

Лучший тормозной эффект получается, когда при торможении колесо еще продолжает вращаться. Поэтому при торможении не следует допускать, чтобы колесо шло «юзом», особенно по мокрой или скользкой дорогам, где возможен занос мотовелосипеда.

В исключительных случаях торможения необходимо повернуть ручку управления дроссельной заслонкой «от себя» до упора и затормозить мотовелосипед обоими тормозами, причем передний тормоз включается в работу после заднего.

Запрещается останавливать двигатель снятием со свечи наконечника провода высокого напряжения.

Остановку двигателя, работающего на оборотах холостого хода без движения мотовелосипеда, т. е. с выключенной муфтой сцепления и при положении ручки управления дроссельной заслонкой «от себя» до упора, произвести плавным включением муфты сцепления.

После остановки двигателя нужно закрыть топливный краник.

С целью устранения запаха бензина при домашнем хранении мотовелосипеда, остановку двигателя производить закрытием топливного краника, с выработкой топлива из карбюратора. После этого завернуть винт в пробке горловины топливного бака.

Обкатка нового мотовелосипеда

Перед обкаткой производят расконсервацию. Смазку с наружных поверхностей следует удалить мягкой материей, слегка смоченной в керосине, после чего протереть сухой ветошью.

При расконсервации, так и при дальнейшей эксплуатации необходимо тщательно оберегать резиновые детали мотовелосипеда от попадания на них керосина, бензина и автола.

Обкатка производится при пробеге первых 500 км на следующих режимах эксплуатации:

1. При первых 200 км пробега скорость движения не должна превышать 20 км/час, при этом топливо должно состоять из 15 частей бензина и одной части автола.

2. На последующих 300 км пробега скорость не должна превышать 30 км/час.

По дорогам с булыжным покрытием скорость езды не должна превышать 15÷20 км/час.

3. Через каждые 250 км пробега необходимо слить отстой из картера двигателя через специальное отверстие.

После пробега первых 500 км топливная смесь должна состоять из 20 частей бензина и одной части автола.

НАСТАВЛЕНИЕ ПО УХОДУ И РЕГУЛИРОВКЕ

Ходовая часть

Рама мотовелосипеда — штампованная, полуоткрытого профиля, цельносварная. В нижней части рамы приварен кронштейн крепления двигателя. В средней части рамы имеется закрытая полость, служащая инструментальным ящиком. Крышка инструментального ящика имеет надежный пружинный замок.

Передняя вилка закреплена (фиг. 1) в головной трубе рамы и вращается на двух радиально-упорных шарикоподшипниках 13.

Передняя вилка телескопическая с пружинными амортизаторами — предельно проста и надежна в эксплуатации. Ход переднего колеса — 40 мм.

Подвеска заднего колеса (фиг. 2) осуществлена качающейся вилкой 1 с центральным пружинным амортизатором 2. Ход заднего колеса — 50 мм.

Головку амортизатора заднего колеса 14 следует зажимать в раме гайкой 7 для устранения проворачивания от действующих нагрузок.

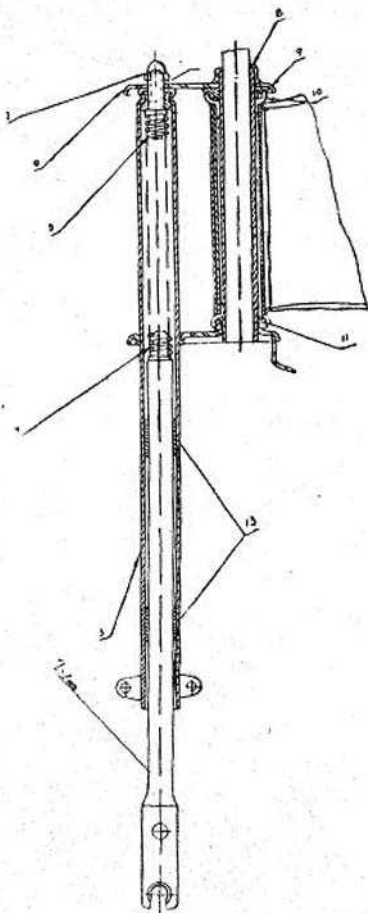

Фиг. 1. Передняя вилка

1, 2 — шток амортизатора; 3 — вилка передняя в сборе; 4 — пружина амортизатора; 5 — держатель пружины верхний; 6 — накладка верхняя; 7 — гайка специальная в сборе; 8 — контргайка; 9 — конус верхний; 10 — чашка; 11 — шарикоподшипник специальный; 12 — гайка М10; 13 — канроновая втулка.

Колеса

На мотовелосипеде установлены колеса с 36-ю спицами, размерами 665x48.

Биение ободьев колес в радиальном и осевом направлении не должно превышать 1 мм.

При биении колеса более указанной величины необходимо устранить дефект следующим образом:

а) снять покрышку с камерой;

б) определить с помощью мела место биения обода;

в) при боковом биении необходимо в месте наибольшего биения ослабить спицы, а с противоположной стороны (закрепленные на другом фланце) — подтянуть, после чего проверить обод на биение и в случае необходимости повторить операцию;

г) для устранения радиального биения необходимо ослабить спицы на диаметрально противоположной стороне от наружного наибольшего биения обода, затем колесо повернуть на полуоборот и в месте биения натянуть такое же количество спиц. Делать это нужно до тех пор, пока биение не будет устранено;

д) после подтяжки нужно спилить напильником выступающие концы спиц заподлицо с nipples. Стачивание головок nipples допускается не более 0,5 мм.

Шины

Мотовелосипед имеет пневматические шины, которые смягчают толчки, вызываемые неровностями дороги. Шина состоит из трех частей: покрышки, камеры и вентиля. Правильно накачанная шина улучшает ходовые качества мотовелосипеда и снижает утомляемость при езде.

Накачивая шины в жаркий день, надо учитывать, что на солнце они нагреваются и воздух в них расширяется. При этом, чрезмерно накачанная шина может лопнуть; зимой наоборот накачивать шины в комнате, перед поездкой надо сильнее, т. к. на морозе воздух сжимается и давление в них падает.

В целях равномерного износа резины на покрышках заднего колеса и переднего по истечении некоторого времени рекомендуется поменять их местами, заднюю покрышку поставить на переднее, а переднюю — на заднее колесо.

Для устранения трения при езде между камерой и покрышкой, которое приводит к преждевременному износу камеры, рекомендуется периодически снимать покрышки и припудривать тальком камеры по всей поверхности.

Шины должны держать заданное давление. Утечка воздуха из шины возможна:

- а) при повреждении ниппельной резины;
- б) из-за неплотного соединения вентиля с камерой;
- в) при проколе камеры.

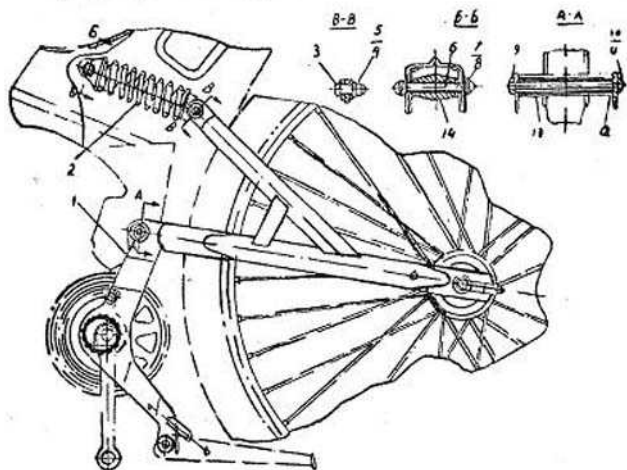

Фиг. 2. Установка задней вилки амортизатора.

1 — вилка задняя; 2 — центральный амортизатор в сборе; 3 — палец амортизатора; 4 — гайка 1М8; 5 — шайба $\varnothing 10$; 6 — болт крепления амортизатора; 7 — гайка в сборе; 8 — шайба $\varnothing 10$; 9 — болт стяжной задней вилки; 10 — гайка 1М10; 11 — шайба $\varnothing 10$; 12 — втулка опорная задней вилки; 13 — труба распорная задней вилки; 14 — головка амортизатора.

Утечка воздуха может быть обнаружена на слух.

Если этим способом не удастся найти место утечки, то накачанную воздухом камеру следует погрузить в воду.

Воздушные пузырьки укажут место выхода воздуха. Починка камеры производится в соответствии с инструкцией, прилагаемой к аптечке для ремонта шин.

Втулка переднего колеса

Втулка переднего колеса (фиг. 3) смонтирована на стандартных шарикоподшипниках 5 и имеет тормоз колодочного типа 2.

Безопасность езды в большой степени зависит от исправности тормозов, поэтому необходимо систематически контролировать их состояние. Трос управления тормозом в процессе эксплуатации постепенно вытягивается, а фрикционные накладки тормоза изнашиваются и работа тормоза ухудшается.

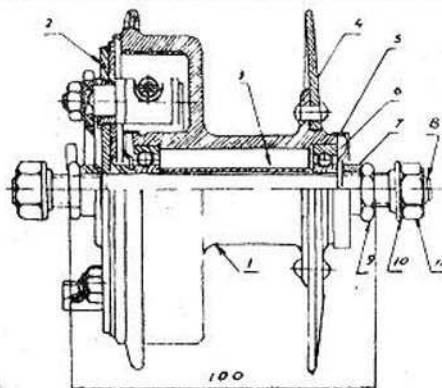

Фиг. 3. Втулка переднего колеса.

1 — ступица переднего колеса; 2 — тормоз; 3 — втулка распорная; 4 — фланец; 5 — шайба пылезащитная; 6 — подшипник; 7 — втулка упорная; 8 — ось ступицы; 9 — контргайка; 10 — шайба; 11 — гайка 1M10.

Для регулировки натяжения троса предусмотрен специальный винт. Винт должен быть установлен так, чтобы торможение начиналось при перемещении конца рычага на 4—6 мм.

Втулка заднего колеса

На мотовелосипеде установлена велосипедная тормозная втулка (фиг. 4), обладающая свободным ходом и тормозным устройством, которое смонтировано внутри ее корпуса.

При помощи втулки заднего колеса осуществляются следующие циклы работы мотовелосипеда:

ножной привод заднего колеса, свободное качение и торможение.

При рабочем ходе ведущий конус, получая движение через цепь и зубчатку от ножного привода, поворачивается относительно корпуса втулки до заклинивания роликов между кривыми поверхностями ведущей и цилиндрической поверхностью корпуса. Далее колесо и конус вращаются как одно целое.

Свободный ход начинается с момента прекращения вращения педалей ногами, при этом ведущий конус останавливается, ролики выходят из зацепления и мотовелосипед движется по инерции.

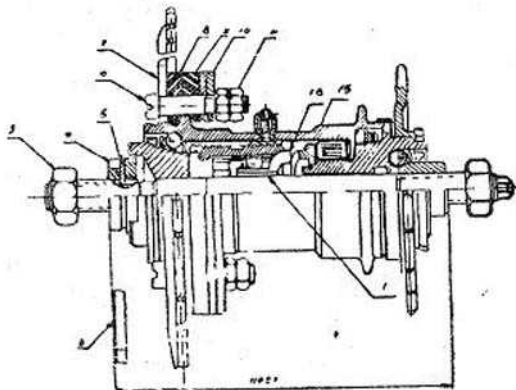

Фиг. 4. Втулка заднего колеса.

1 — ролик; 2 — тормозной рычаг; 3 — гайка; 4 — контргайка; 5 — шайба; 6 — винт М6х1; 7 — зубчатка Z=41; 8 — прокладка внутренняя; 9 — прокладка наружная; 10 — сегмент; 11 — гайка М6х1; 12 — зубчатка Z=19; 13 — контргайка; 14 — правый конус; 15 — чашка; 16 — тормозной конус.

Торможение мотовелосипеда происходит при нажатии на педаль в направлении, обратном движению мотовелосипеда. При этом ведущий конус, поворачиваясь в обратном направлении, поворачивает чашку 15, которая своими торцевыми и винтовыми зубьями увлекает в ту же сторону тормозной конус 16.

Ролики тормозного конуса 1, удерживаемые сепаратором, перекатываются к краям срезов и заходят в продольные канавки тормозной втулки. При этом тормозной конус, который уже не может поворачиваться, вдвигается в тормозную втулку.

Раздаваемая конусами тормозная втулка тормозит колесо трением о внутреннюю поверхность корпуса втулки.

При езде с помощью моторного привода происходят несколько иные процессы: ведущий конус в работе не участвует, т. к. ведомая зубчатка моторного привода закреплена непо-

средственно на корпусе втулки колеса, которой и передается вращение от цепного привода на зубчатку.

Торможение заднего колеса производится обычным порядком — нажатием на педали в обратном движению направлению.

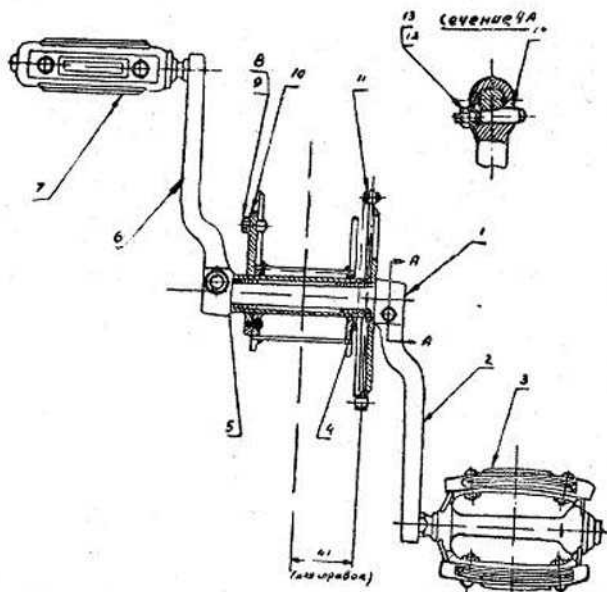

Фиг. 5. Установка каретки и педалей.

1 — вал каретки; 2 — шатун правый с зубчаткой в сборе; 3 — педаль правая в сборе; 4 — втулка вала каретки; 5 — шайба регулировочная; 6 — шатун левый; 7 — педаль левая в сборе; 8 — болт стопорный; 9 — шайба \varnothing 9; 10 — эксцентрик; 11 — цепь втулочно-роликовая; 12 — шайба \varnothing 6,5; 13 — гайка М6; 14 — клин шатуна.

Регулировка подшипников втулки заднего колеса производится поворачиванием оси за квадратную часть при помощи гайки 3 и контргайки левого конуса 4. После регулировки контргайку и гайки необходимо затянуть, придерживая при этом ось ключом.

Регулировка подшипников путем завинчивания на ось или свинчивания с оси правого конуса не допускается.

Регулировка проверяется после затяжки контргайки. Правильность регулировки определяется тем, что колесо должно поворачиваться под действием веса вентиля камеры при снятой моторной цепи: при этом не должно быть ощутимой боковой качки колеса.

Каретка

Каретка мотовелосипеда (фиг. 5) — качающегося типа, расположена в эксцентрикe 10, служащем для натяжения цепи ножного привода. Вал каретки 1 вращается на подшипниках скольжения из капрона 4. Применение капроновых подшипников скольжения обеспечивает безотказную работу каретки.

Шатуны крепятся на валу клиньями 14. Забивать или выбивать клинья следует молотком через прокладку из мягкого металла или твердой породы дерева, с целью предохранения деталей от повреждения.

С целью предохранения резьбы выбивать клинья следует ударами по гайке, отвернутой на 2—3 оборота, через прокладку.

Педали

Регулировка подшипников педалей (фиг. 6) производится вращением конусов 1, для чего предварительно отвертывается колпачок 2, контргайка 3 и снимается шайба 4. Проверка вращения педали производится после постановки на место шайбы и затяжки контргайки. По окончании регулировки колпачок завинчивается. Оси педалей имеют резьбы для ввинчивания в шатуны:

правая — правую, левая — левую резьбу.

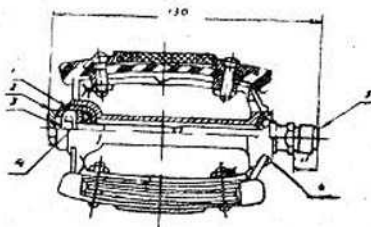

Фиг. 6. Педаль.

1 — конус; 2 — колпачок; 3 — контргайка; 4 — шайба; 5 — ось; 6 — конус.

Цепи

Регулировка натяжения моторной цепи (фиг. 7) осуществляется перемещением заднего колеса; при этом следует отпустить гайки крепления заднего колеса.

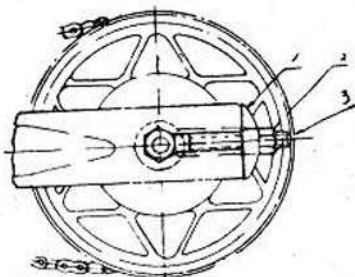

Фиг. 7. Натяжное устройство.

1 — шайба упорная; 2 — гайка М6; 3 — шпилька натяжного устройства.

Регулировка цепи ножного привода осуществляется перемещением эксцентрика и фиксируется винтом 8, фиг. 5.

Нормально натянутая цепь, при нажатии на нее в средней части, должна иметь прогиб 10—15 мм.

При большом провисании цепи следует укоротить ее, сняв два звена. Для снятия цепи следует раскрыть пружину замка отверткой, конец которой вставляют в прорез замка и разводят его. После снятия замка цепь легко разъединяется.

Седло

Для регулировки седла (фиг. 8) по высоте ослабить гайку 6, седлодержатель 3 поставить на желаемую высоту и снова затянуть гайку 6. Перестановка туго сидящего в раме седлодержателя облегчается путем попеременного поворачивания седла вправо и влево.

Длина находящейся в раме части седлодержателя не должна быть меньше 50 мм. Для придания седлу желаемого наклона отпустить гайку замка седла 2, седло поставить в наиболее удобном положении и снова затянуть гайку.

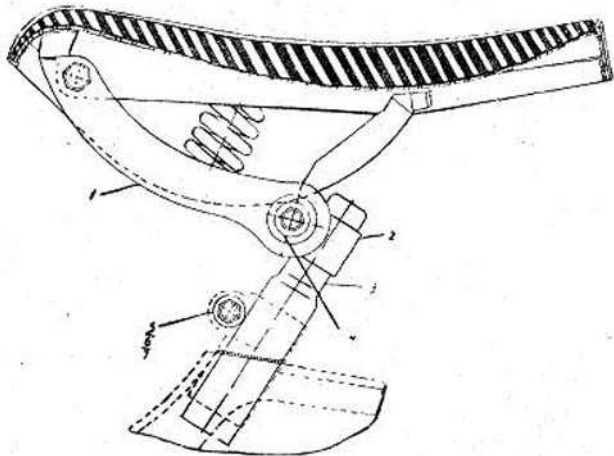

Фиг. 8. Седло.

1 — седло; 2 — шайба с насечкой; 3 — седлодержатель; 4 — болт 1М8х1; 5 — шайба подседельная; 6 — гайка 1М8х1.

Система питания

В систему питания двигателя входят: топливный бак с пробкой, топливный краник, топливопровод, карбюратор, воздухоочиститель.

Топливный бак

Топливный бак (фиг. 9) устанавливается в передней части рамы.

Заправку топливного бака необходимо производить в строгом соответствии с инструкцией. Не разрешается производить перемешивание топлива острыми металлическими предметами, т. к. это может привести к повреждению стенки бака.

Уход за топливным баком заключается в систематической промывке его чистым бензином или керосином через каждые 2500—3000 км пробега.

Снятие топливного бака производится при снятом двигателе в следующем порядке:

- а) слить топливную смесь;
- б) отвернуть пробку 3 и вынуть прокладку 2;
- в) отвернуть гайки 6, снять шайбы 5, вынуть втулки 4 и шпильки 7;
- г) осторожно поворачивая, вынуть топливный бак из полости рамы.

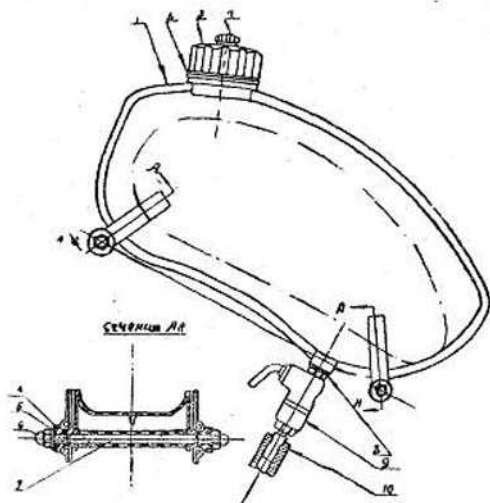

Фиг. 9. Топливный бак.

1 — топливный бак; 2 — прокладка топливного бака; 3 — пробка топливного бака; 4 — втулка крепления; 5 — шайба; 6 — гайка; 7 — шпилька М6х1; 8 — шайба; 9 — кран-отстойник; 10 — бензопровод; 11 — запирающий винт.

Без особой необходимости снимать топливный бак не рекомендуется.

Пробка топливного бака

Пробка топливного бака 3 имеет запирающий винт 11, который герметизирует топливный бак при хранении мотовелосипеда. Перед запуском двигателя винт необходимо отвернуть на 1,5—2 оборота, для обеспечения уравнивания давлений в бензобаке и поплавковой камеры карбюратора.

Топливный краник 9 выполнен в виде отдельного узла и

вворачивается в нижний штуцер бака. Краник имеет запорную иглу и фильтр. После 500 км пробега необходимо промывать фильтр в керосине, для чего отвернуть гайку крепления и промыть фильтр, не снимая с ниппеля.

Остальные элементы системы питания подробно описаны в инструкции по эксплуатации двигателя Д-5.

Руль

Руль (фиг. 10) ставится на наиболее удобной для езды высоте. Для регулировки его по высоте необходимо отвернуть

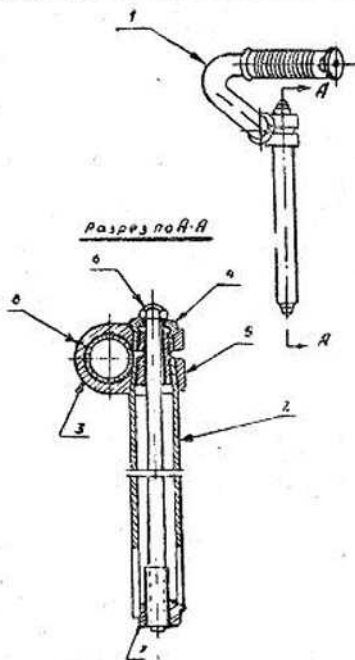

Фиг. 10. Руль.

1 — труба руля; 2 — стержень; 3 — вынос руля; 4 — гайка; 5 — конус;
6 — болт; 7 — распорный конус; 8 — вкладыш.

болт 5 на 3—4 оборота и, положив плашмя на головку болта гасный ключ, ударить ладонью руки. При ослаблении крепления установить руль на желаемую высоту и плотно затянуть болт.

Для изменения наклона руля следует сначала отпустить болт, затем отвернуть гайку 6 на 2—3 оборота. После установки руля — закрепить в обратной последовательности, т. е. сначала затянуть гайку, а затем болт.

Подставка

Для сохранения вертикального положения мотовелосипеда во время стоянки на нижней части задней вилки установлена откидная подставка (фиг. 11), занимающая при движении горизонтальное положение.

Электрооборудование

Система электрооборудования мотовелосипеда состоит из генератора, фары и электропровода.

Велогенератор закреплен держателем на задней вилке с правой стороны по ходу мотовелосипеда.

На держателе предусмотрен контактный винт, затяжкой которого обеспечен надежный контакт корпуса генератора и вилки.

Генератор типа Г-412 мощностью в 2 вт и напряжением 6 вольт установлен на кронштейне задней вилки. Вращение ротора генератора обеспечивается от заднего колеса. Генератор включается поворотом его вокруг оси. Для выключения генератор следует повернуть до защелкивания собачки. Выключать и включать генератор следует только вручную. Генератор разбирать не следует. Дополнительной смазки, кроме той, что была заложена при заводской сборке, не требуется.

Фара типа ФГ-15 снабжена лампочкой в 1 св. 6 вольт типа А-1-16 (ГОСТ 2023-50), на цоколе лампочки имеется маркировка 1 св. 6—8 в. При отсутствии указанной лампочки ее можно заменить лампочкой № 14 (ГОСТ 2204-43) с маркировкой (6,3 в 0,23 а).

Смазка

Подшипники передней и задней втулок, передней вилки заполняются при сборке густой смазкой и готовы к эксплуатации после выпуска с завода. Возобновление смазки во всех упомянутых подшипниках, в условиях умеренного климата,

достаточно производить через каждые 500 км пробега, но не реже одного раза в сезон, а в жарких местностях — дважды на сезон.

Педальную цепь по окончании сезона, а моторную цепь через каждые 1000 км снять и тщательно промыть в бензине

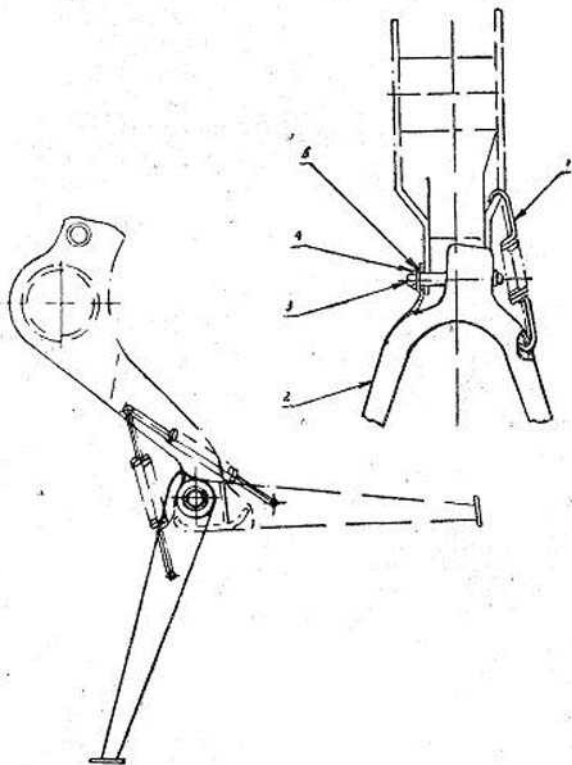

Фиг. 11. Подставка.

1 — пружина подставки; 2 — ножка в сборе; 3 — ось крепления подставки; 4 — шплинт $\varnothing 2,5 \times 15$; 5 — шайба $\varnothing 8$.

или керосине. Затем погрузить на 10—15 минут в смесь, состоящую из 90% солидола и 5% графита, подогретую до 60—70 градусов С. Если графит отсутствует, применять чистый солидол. Можно производить проварку цепи в техническом вазелине или автоле.

После проварки цепь вынуть и дать стечь лишней смазке. Капроновые втулки мотовелосипеда не требуют смазки.

Уход за окраской мотовелосипеда

Систематический уход за окраской и гальванопокрытием удлинит срок службы поверхностей и сохранит хороший внешний вид мотовелосипеда во время эксплуатации.

Лакированные поверхности протирайте сухой фланелью.

Хромированные поверхности можно чистить зубным порошком, нанесенным в небольшом количестве на мягкую сухую тряпку.

Для придания блеска нужно протирать мягкой тряпкой, в которую предварительно втирается воск.

Если мотовелосипед не эксплуатируется продолжительное время, то все хромированные поверхности должны хорошо смазываться бескислотным вазелином.

Хранение мотовелосипеда

При постановке мотовелосипеда на длительное хранение (например, на зиму), следует предохранить от ржавления все хромированные поверхности. Для этой цели необходимо смазать их тонким слоем смазки. Можно рекомендовать применение солидола, предварительно разогретого.

Не следует хранить мотовелосипед в сыром помещении. Также не следует использовать для хранения помещение с резко меняющейся температурой, т. к. конденсирующая на металле влага будет вызывать появление ржавчины.

Для консервации двигателя необходимо:

1. Очистить двигатель от пыли и грязи, промыть его бензином и протереть чистой тряпкой.
2. Запустить и прогреть двигатель, закрыть краник и выработать горючее из карбюратора.
3. Слить топливо из бачка, топливопровода и из картера двигателя.

4. Приготовить из консервации смесь, состоящую из 40 куб. см автотол и 60 куб. см бензина.

5. Вывернуть свечу из цилиндра, вынуть дроссель из карбюратора. Залить через свечное отверстие в цилиндр 10—15 г, а через отверстие дросселя—40—50 г смеси, проворачивая при этом двигатель «от педалей». Шины при хранении должны быть подкачаны. Промывание шин под действием песка мотовелосипеда желательно, поэтому лучше хранить мотовелосипед подвешенным.

Хранение шин в теплом (с температурой выше 15 град. С), равно как и в холодном помещении (с темп. ниже 5 град.), а так же на солнечном свете ведет к порче резины.

Если нет возможности хранить мотовелосипед в условиях, соответствующих этим требованиям, шины следует снять и хранить отдельно.

Вниманию торгующих организаций

Завод гарантирует потребителю качество своих мотовелосипедов только при определенных условиях их хранения в магазинах и на складах.

Мотовелосипеды должны храниться в помещении, предохраняющем их от атмосферных осадков.

Не допускается хранение мотовелосипеда в одном помещении с химически активными или пылящими веществами, а также более чем двухрядная установка ящиков с мотовелосипедами один на другой.

Завод гарантирует качество покрытия мотовелосипедов, при упомянутых выше условиях хранения, в течение 6 месяцев со дня отгрузки с завода.

При продаже мотовелосипедов торгующие организации обязаны:

Удалить консервацию, поставить на место все снятые на время транспортировки детали и узлы.

Затянуть или отрегулировать все соединения, разобранные на время транспортировки. Сделать соответствующие отметки в паспортах и гарантийных талонах мотовелосипеда и двигателя, заверив их подписью и печатью. Обратит внимание покупателя на содержание раздела «Вниманию владельцев мотовелосипедов» и информировать его о правилах предъявления рекламации и производства гарантийного ремонта.

**Комплект запасных частей, инструмент и принадлежности,
прилагаемые к мотовелосипеду**

Наименование	№ деталей (узлов)	Количество
Фара	В 11032	1
Генератор	В 11031	1
Звонок сигнальный	В 11017	1
Насос со шлангом	В 11018-1	1
Масленка	В 1423	1
Аптечка	В 1424	1
Сумка для инструмента	В 902-2180	1
Кольцо поршневое	Д-5-03-008	2
Свеча А11УМ1 4×1.25	Д-4-03-833	4
Прокладка под цилиндр	Д-4-01-017	1
Прокладка глушителя	Д-4-08-015	1
Пробка сливная	3168А-6-8	1
Прокладка под пробку	1734А-64-10	1
Шайба пружинная	15А49-6	2
Гайка М6	3301А-6	2
Ключ комбинированный	В 172101	1
Ключ для конусов	В 172102	1
Ключ инпелный	В 11621103	1
Отвертка	В 1102104	1
Съемник для зубчатки	Д-4-00-810	1
Ключ торцевой	Д-4-00-101	1
Ключ 7×10	Д-4-00-102	1
Ключ 18×22	Д-4-00-100	1
Педаль правая	В 110-1011	1
Педаль левая	В 110-0911	1

СПИСОК ЧАСТЕЙ МОТОВЕЛОСИПЕДА

Наименование	Заводской № детали	Количество на один узел
Рама		
Рама	МВ042-2801010-А	1
Болт подседельный	В902-0115	1
Гайка подседельного болта	В140117	1
Шайба подседельного болта	В1100116	1
Вилка передняя с амортизатором		
Вилка передняя в сборе	МВ042-3001010	1
Шток амортизатора правый	МВ042-3004010	1
Шток амортизатора левый	МВ042-3004011	2
Пружина	МВ042-3004050	2
Держатель пружины верхний	МВ042-3004053	1
Конус нижний	МВ042-3001020	1
Накладка верхняя	МВ042-3001026	1
Гайка специальная	МВ042-3001038	2
Конус верхний	В-110-0203	1

Наименование	Заводской № детали	Количество на один узел
Шайба с усом	B110-0202	1
Контргайка	B110-0201	1
Чашка	B110-0204	2
Шарикоподшипник специальный	B110-0254	2
Руль		
Руль в сборе	MB041-3402010	1
Труба руля	MB041-3402020	1
Стержень руля	B110-0302	1
Болт затяжной	B110-0303	1
Конус распорный	B14-0304-A	1
Вынос	B110-0307	1
Вкладыш	B110-0309	2
Гайка конуса	B110-0310	1
Ручка руля	MB041-3402060	1
Колесо переднее		
Колесо переднее в сборе	MB042-3103010	1
Обод	B22-0701-01	1
Спица	B902-0502	36
Ниппель	B110-0501	36
Шайба ниппеля	B14-0507	36
Втулка передняя		
Ступица переднего колеса в сборе	MB042-3103030	1
Шарикоподшипник	B902-0485	2
Колодка тормоза в сборе	MB041-3501012	2
Палец	B902-0406	1
Втулка	B902-0407	1
Кулачок	B902-0408	1
Ось	B902-0418	1
Шайба	B902-0419	2
Шайба пылезащитная	B902-0421	2
Гайка M10	B902-0422	2
Пружина	B902-0423	1
Рычаг	B902-0424	1
Контргайка	B902-0425	2
Штуцер	B902-0426	1
Гайка M6	B110-0310	2
Гайка M5	B14-0311	1
Колесо заднее		
Колесо заднее в сборе	MB042-3103010	1
Обод	B22-0701-01	1
Спица	B902-0502	36
Ниппель	B110-0501	36
Шайба ниппеля	B14-0507	36
Прокладка наружная	D4-00-02	1

Наименование	Заводской № детали	Количество на один узел
Багажник		
Багажник	MB042-8408010-A	
Прижим	MB041-8408022	1
Пружина	MB041-8408030	1
Ось пружины	MB041-8408032	1
Щиток двигателя		
Щиток двигателя левый	MB042-8410010	1
Щиток двигателя правый	MB042-8410012	1
Цепи втулочно-роликовые		
Цепь моторного привода (к-во звеньев)	Д-4-0652	98
Цепь ножного привода	MB041-2404040	91
Натяжка цепи моторного привода		
Шпилька	MB041-2404032	2
Шайба упорная	MB041-2404036	2
Гайка М6	В14-0810	2